

カッターの交換① (UNION8500用)

①スライド板を完全に奥に押し外す。

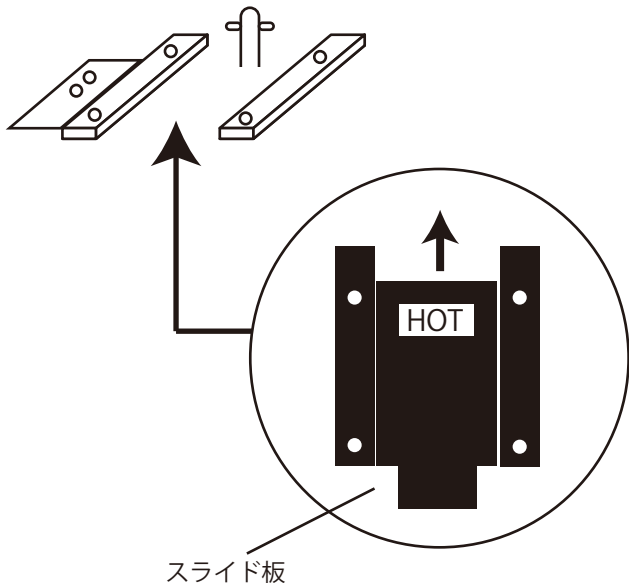

②A～Cの順にパーツを外す。

A. 黒いプラスチックのテープガイドを外す。

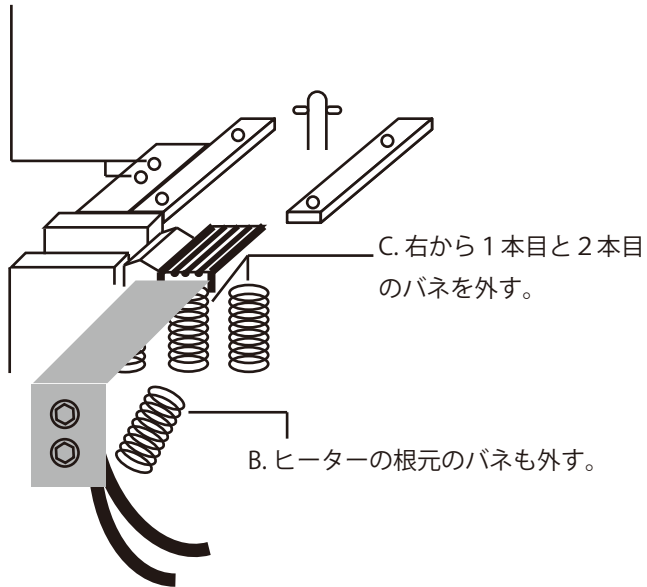

外し方

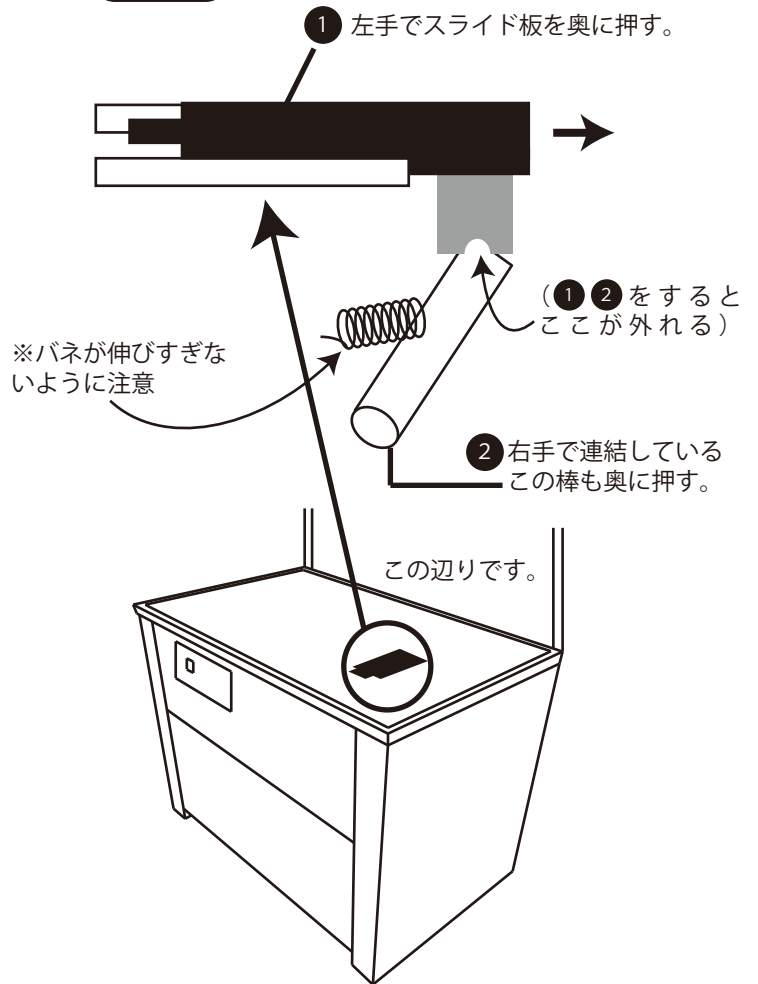

③ブロックカッターを引っこ抜いて外す。

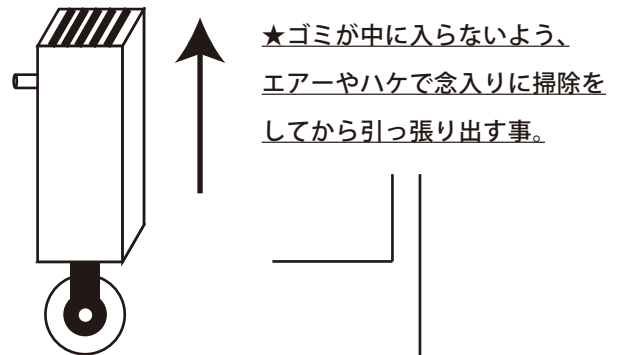

④カッターを引っこ抜いて外す。

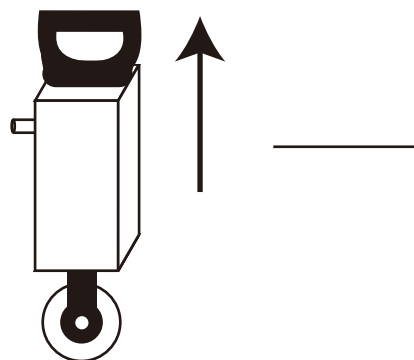

カッターの交換② (UNION8500用)

⑤ L型の黒い部品を緩め、新しいカッターとブロックカッターを入れる。

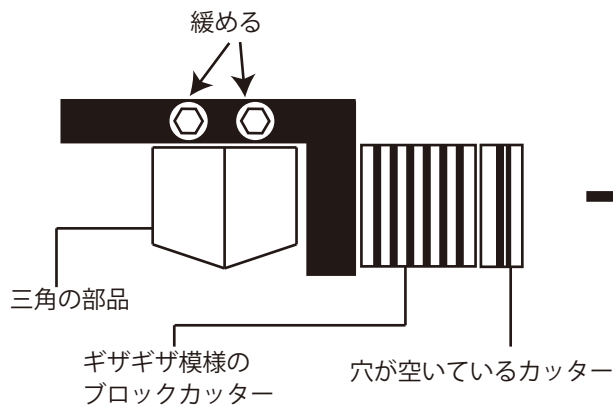

⑥ 若干押し気味で、直角にぴったり止める。

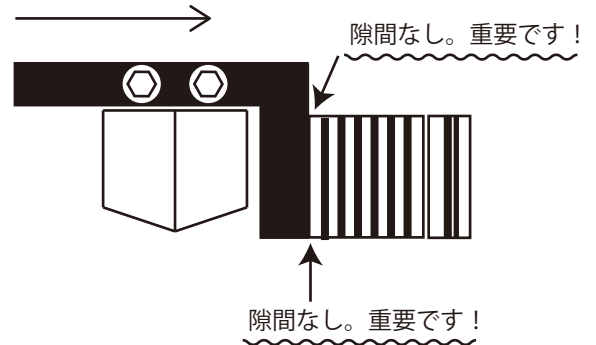

**★ゴミが入ると隙間が出来るので、
ゴミが中に入らないよう細心の注意を払う。**

必要な工具

- ・ラジオペンチ (もしくはスプリング外しフック)
- ・六角レンチ (付属の工具入れにあります)

悪い例

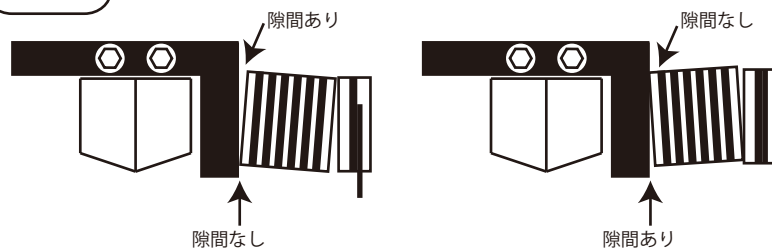

両端がぴったり直角に隙間が無い必要があります。

ぴったり直角に取り付けるコツ

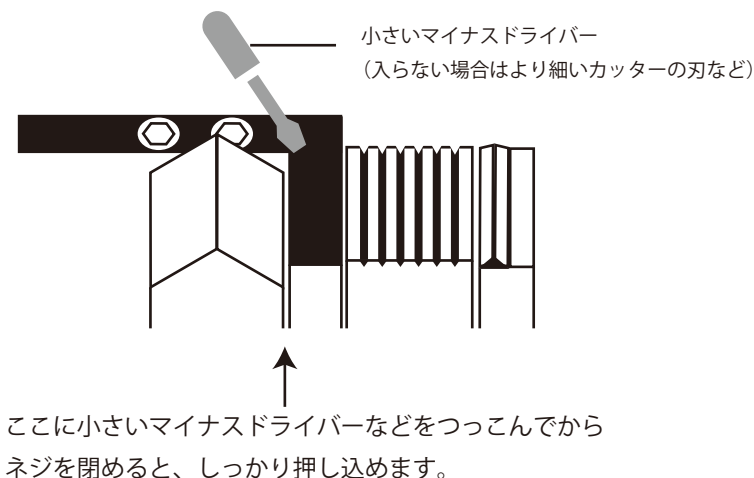

**この隙間調整がしっかり出来ていないと、
交換してもすぐに切れなくなります。**

※要確認

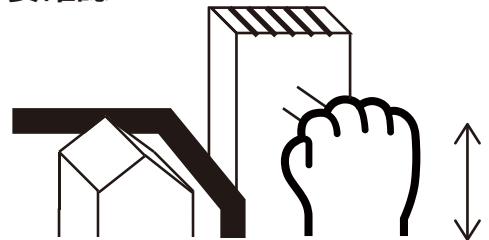

ブロックカッターを手で上下させ、ある程度抵抗があるか確認する。

- ストンと落ちるようではダメ
- 手で動かないくらいきつすぎてもダメ