

スイッチの交換 (AZシリーズ全機種共通)

症状1：液晶表示が□□のまま変わらない / 症状2：蓋を閉じてもカウントダウンしない

※必ず電源コードを抜いてから作業してください。

①後ろ側の4つのネジを取り、裏蓋を開ける。

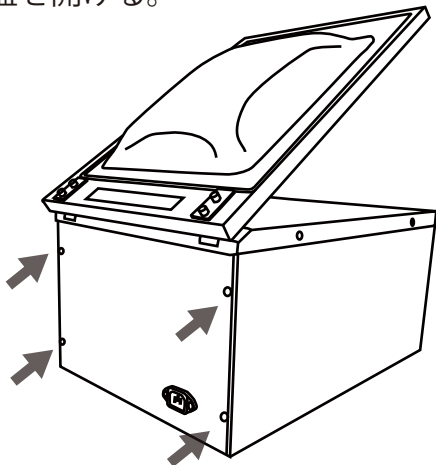

更に上蓋のネジ4個、蓋を押さえるフックを外すと、チャンバー部分が外れるので作業しやすくなります。

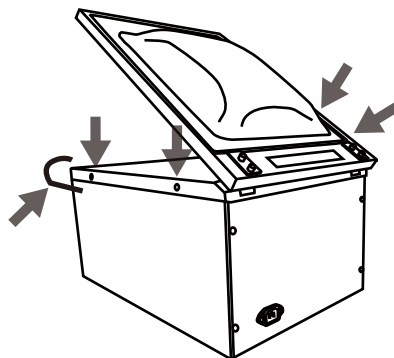

②①～②の手順で開始スイッチを付け替える。

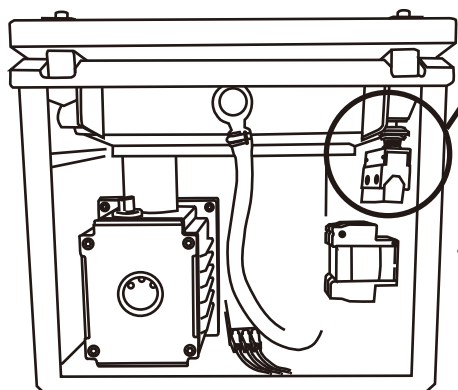

開始スイッチ

蓋を開けてもこのスイッチがはずみっぱなしになっているとこのスイッチは壊れています。

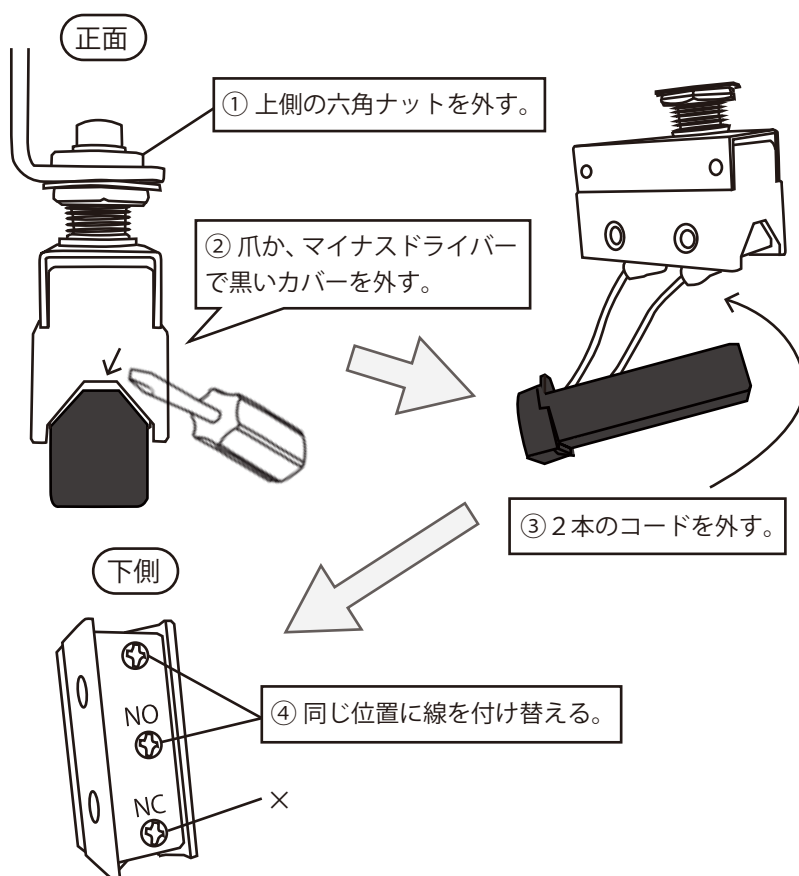

スイッチを機械にセットするときは、蓋が完全に閉じる少し前に、スイッチがオンになる(カチッという)ところに六角ナットを調整して取り付けてください。

株式会社アスクワークス

TEL : 03-5610-3666 FAX : 03-5610-3667
〒130-0004 東京都墨田区本所 4-2-2